

Reparaturanleitung

für alle Vespa-Mofa/Moped Modelle mit Eingang- bzw. stufenloser Schaltautomatik

I. Motor-Ausbau und Demontage

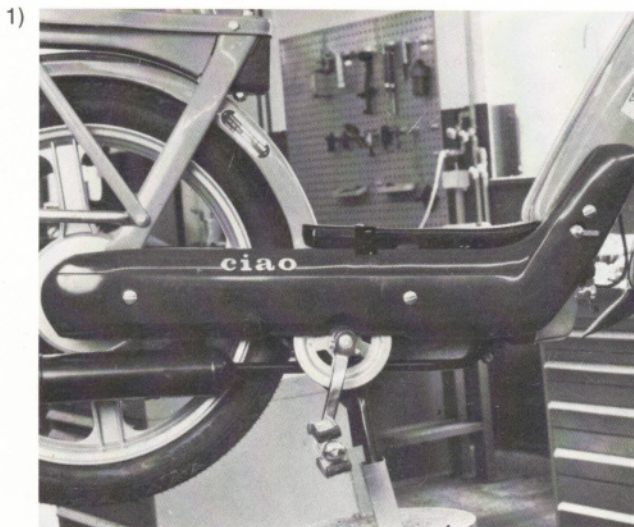

Seitliche Abdeckungen abnehmen. (Bajonettverschluß)

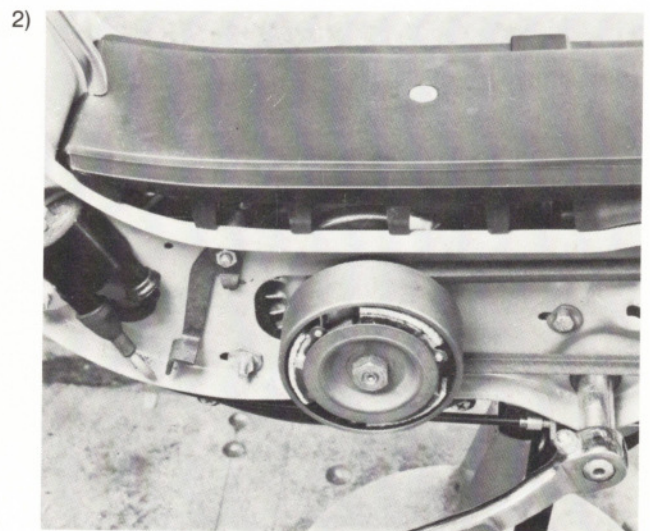

Obere Abdeckung abschrauben.

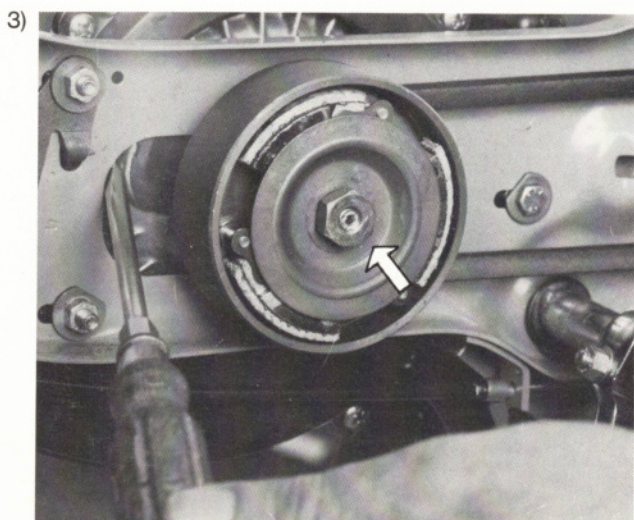

Rotor mit Schraubenzieher blockieren. Mutter des Kupplungskorbes abschrauben. (Siehe Pfeil/SW 13)

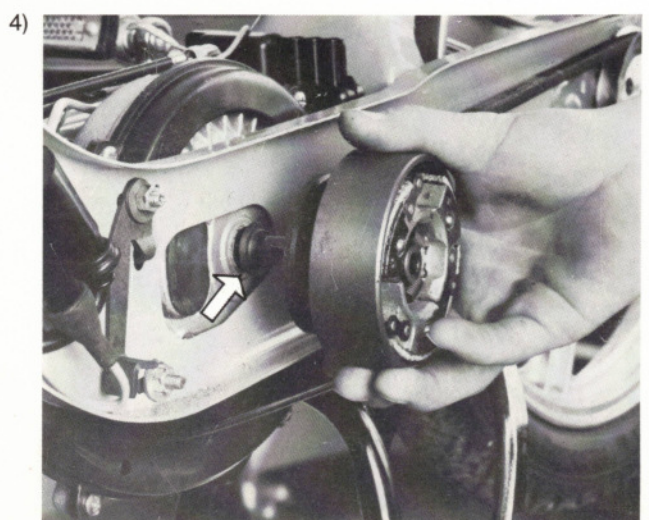

Kupplungskorb herausziehen. Beim Einbau beachten, daß die breite Auflagefläche der Scheibe gegen den Rotor liegt. (Siehe Pfeil)

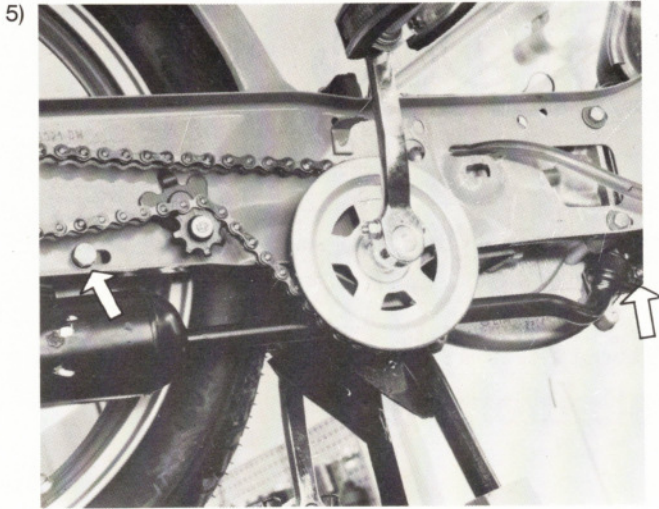

Schalldämpfer abschrauben.
(Siehe Pfeil/SW 10 u. SW 13)

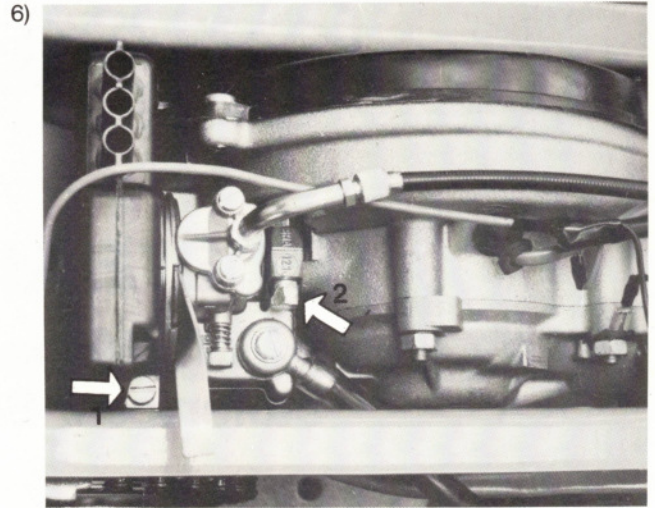

Klemmring am Luftfilter lösen (1) und Luftfilter abnehmen.
Klemmring am Vergaser lösen (2) und Vergaser abnehmen.
(SW 8)

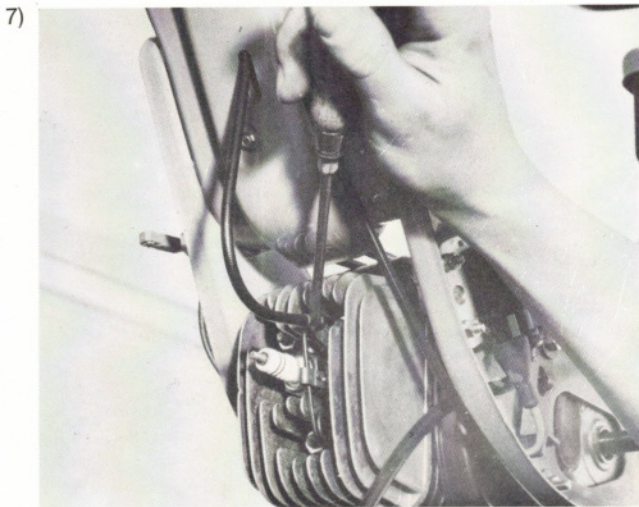

Dekompressionszug aushängen. (Federklammer mit
Schraubenzieher nach hinten drücken, Zug aushängen.)

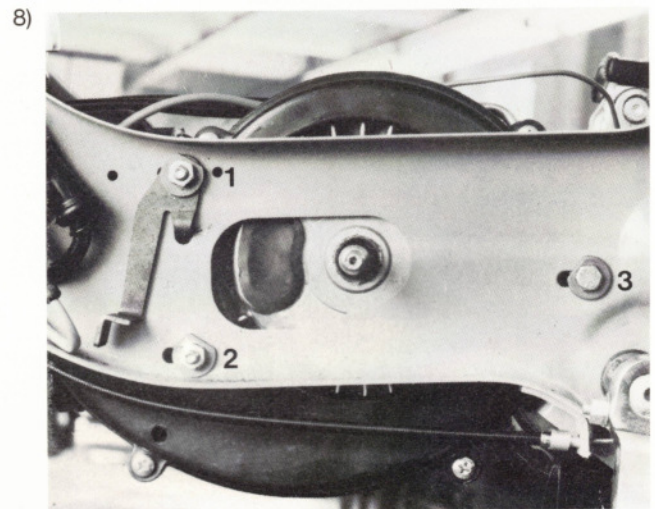

Mutter 1 u. 2 und Schraube 3 abschrauben. (SW 10)
Schrauben 1 u. 2 herausziehen.

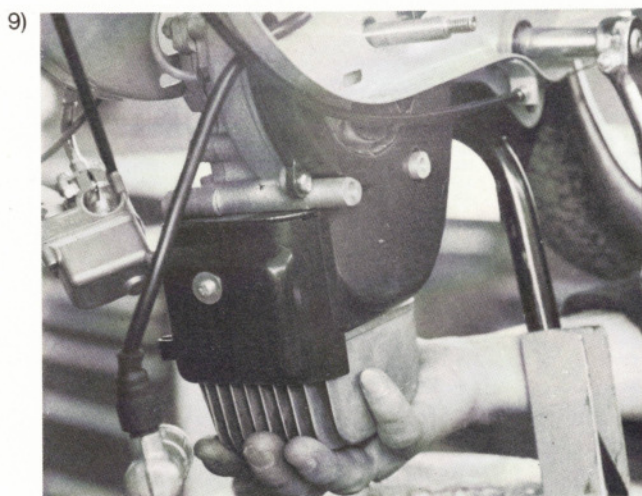

Motor nach unten neigen und herausziehen.

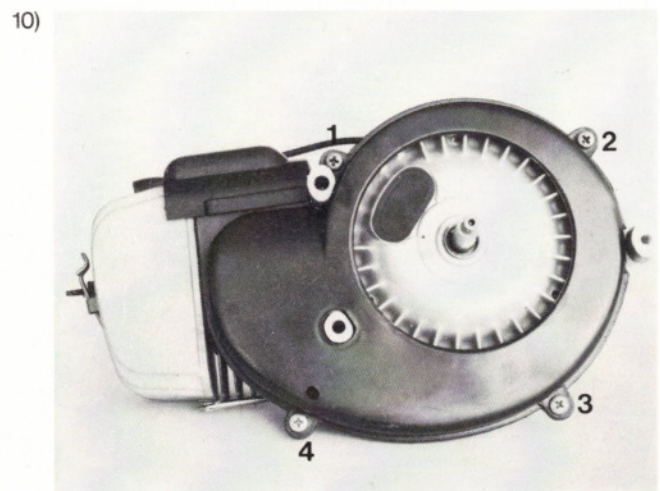

Befestigungsschrauben (1-4) des Lüfterdeckels lösen und
abnehmen.

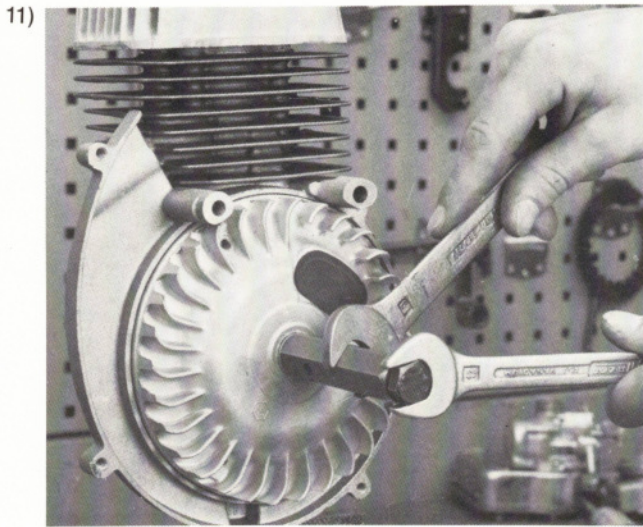

Rotor mit Abzieher T 0035485 abnehmen.

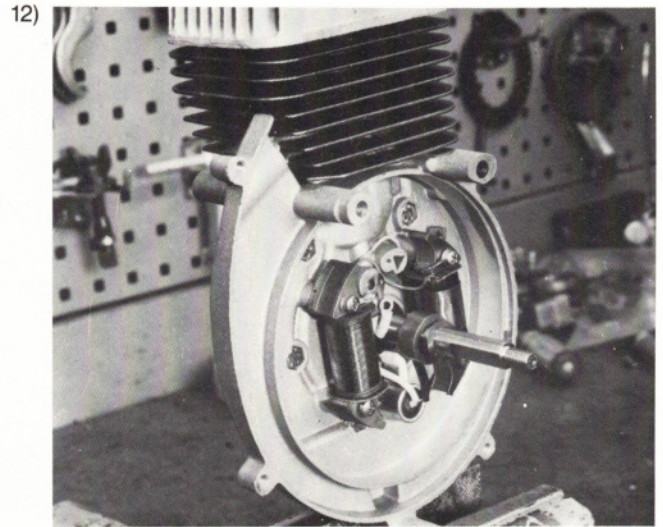

Federscheibe und Nocken abnehmen.

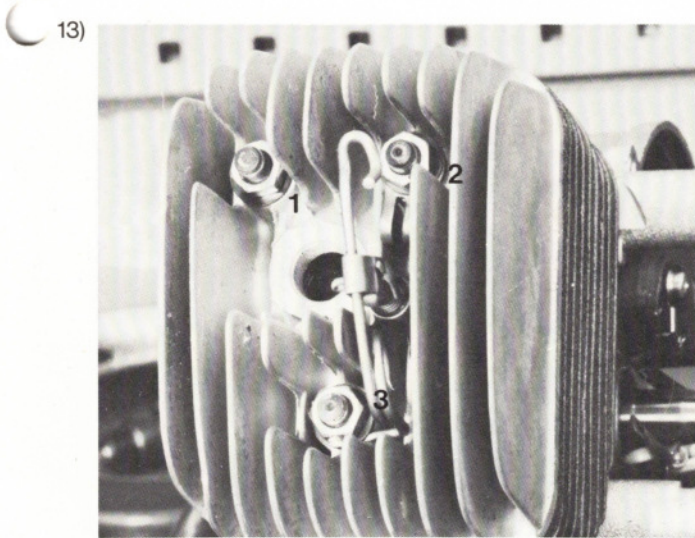

Muttern (1-3) der Zylinderkopfbefestigung lösen. (SW 11)

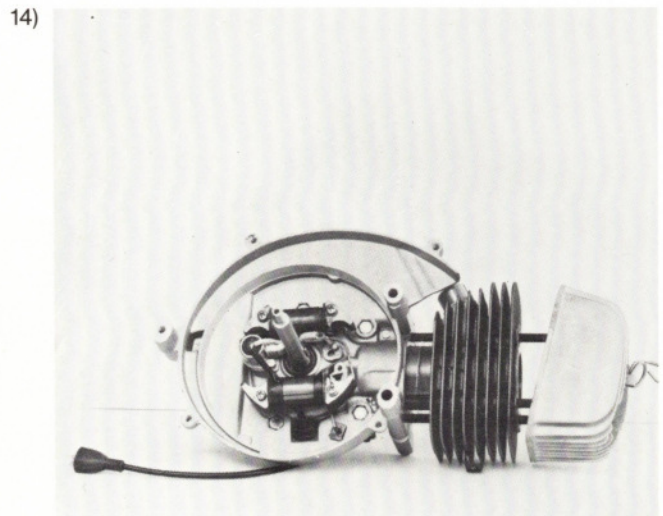

Zylinderkopf und Zylinder abnehmen.

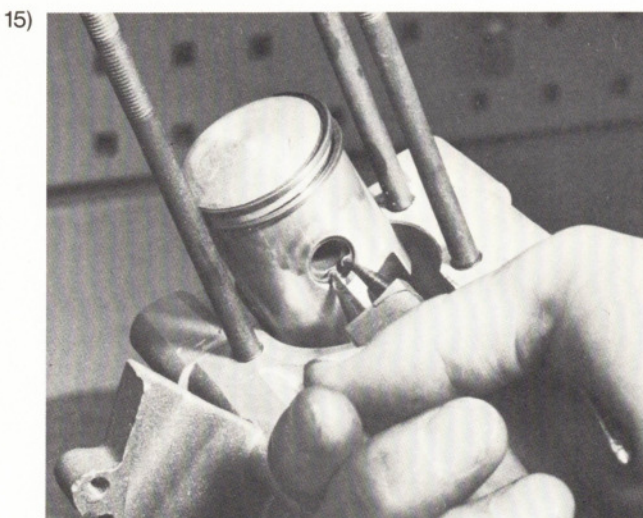

Seegerringe des Kolbenbolzens links u. rechts ausfedern.

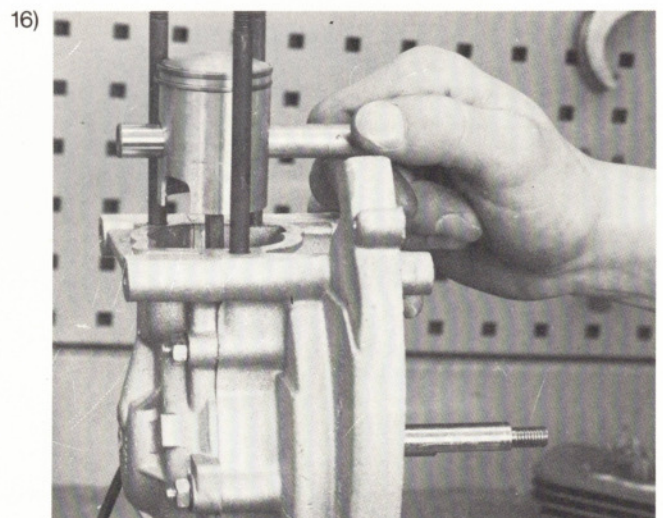

Kolbenbolzen herausdrücken.

17)

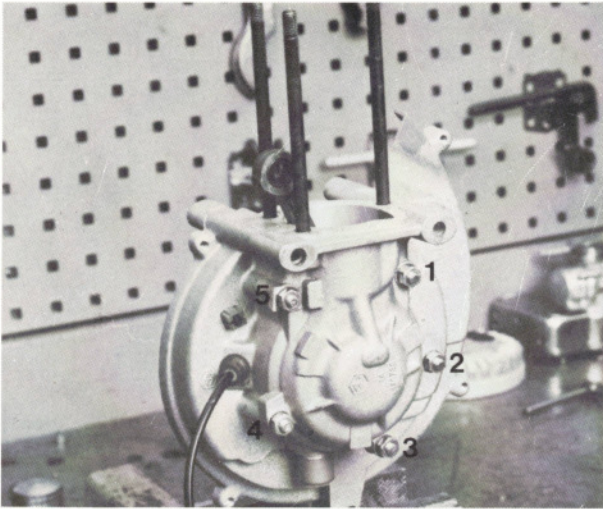

Befestigungsschrauben (1-5) der Gehäusehälfte abschrauben. (SW 10)

18)



Spezialwerkzeug T 0035483 anschrauben. Gehäusehälften trennen.

19)

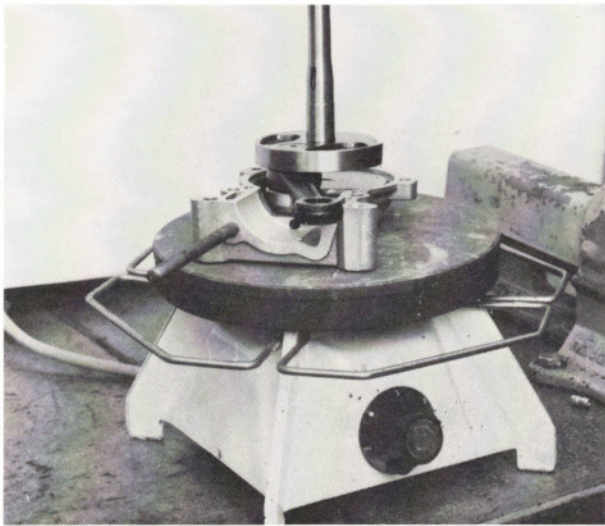

Gehäusehälfte erhitzen und Kurbelwelle von Hand herausziehen.

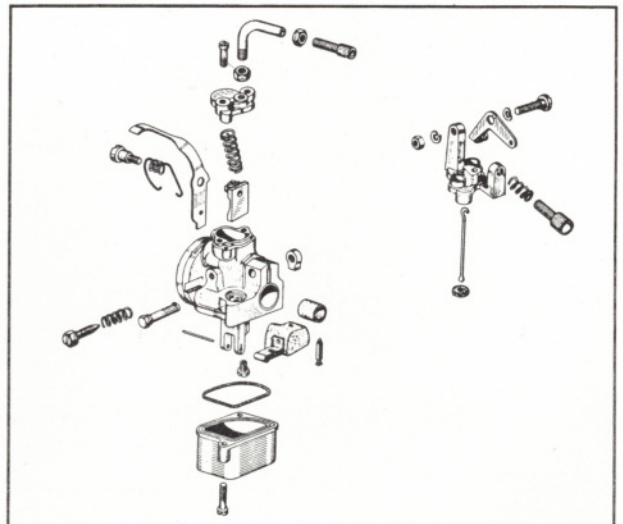

Explosions-Darstellung „Vergaser“

II. Motor-Montage und Einbau

20)

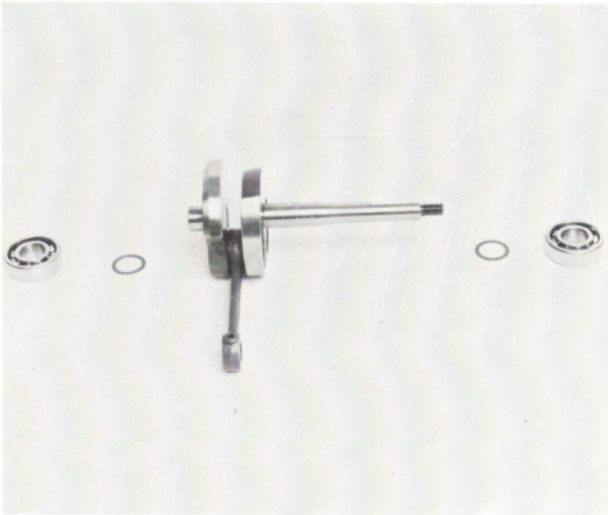

Kurbelwelle mit Lagern und Anlaufscheiben.

21)



Beide Lager erhitzen, Scheiben auf Kurbelwellezapfen aufstecken, Lager mit 16 mm Dorn aufsetzen.

22)

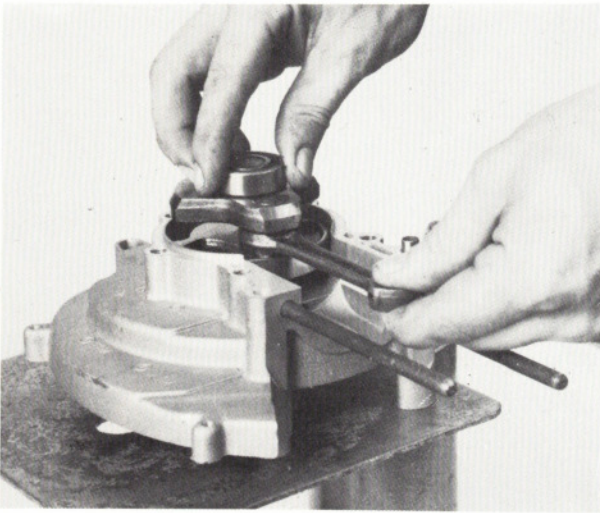

Gehäusehälfte erhitzen, Kurbelwelle einsetzen.

23)

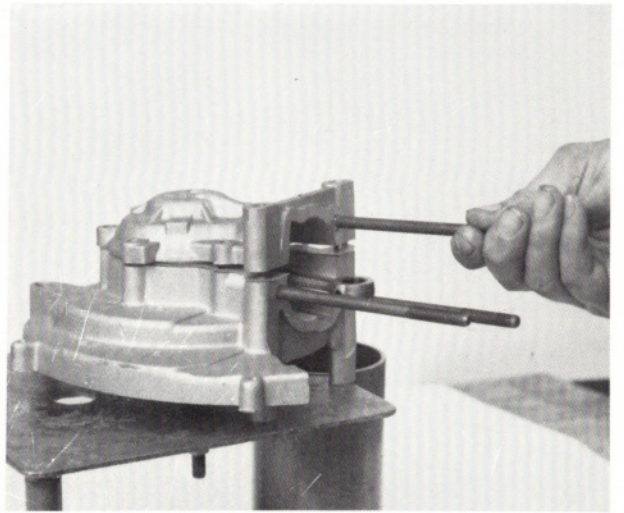

Gehäusedichtung mit Fett aufkleben. Gehäusedeckel erhitzen, aufsetzen und festschrauben.

24)

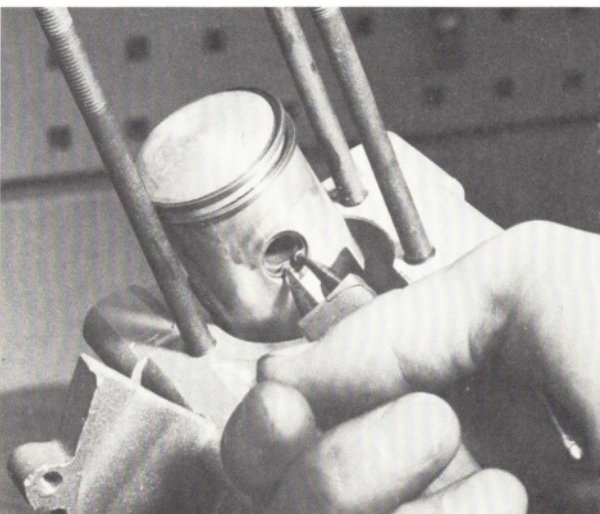

Kolben aufsetzen (Pfeilrichtung Auslaßkanal). Kolbenbolzen einsetzen, Seegerringe links u. rechts einfedern. Dichtung, Zylinder und Zylinderkopf festschrauben.

Achtung: Zwischen Zylinder u. Zylinderkopf keine Dichtung!

25)

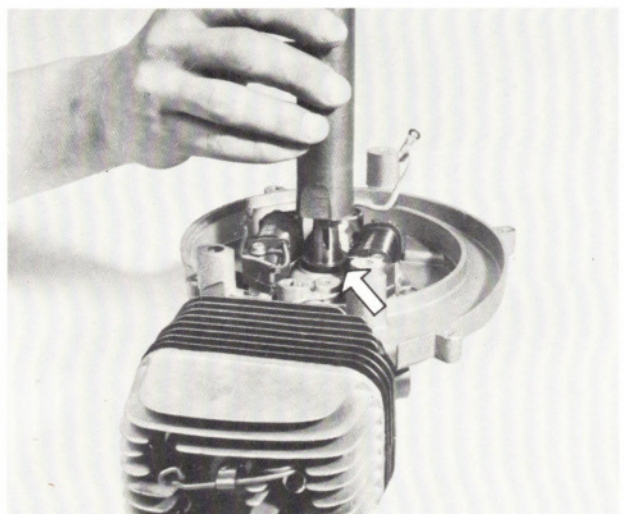

Wellendichtring mit Dorn einsetzen. (s. Pfeil)

26)

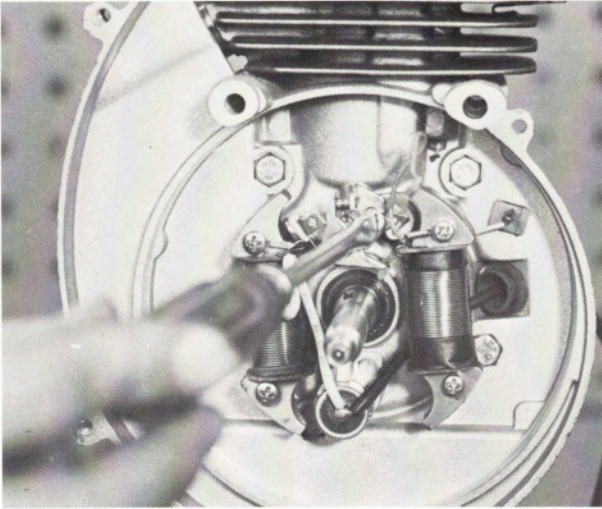

Unterbrecher einsetzen.

27)

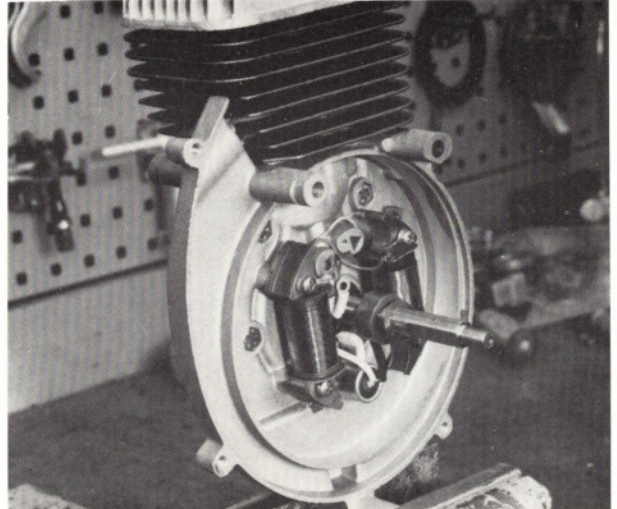

Federscheibe und Nocken aufsetzen.

28)

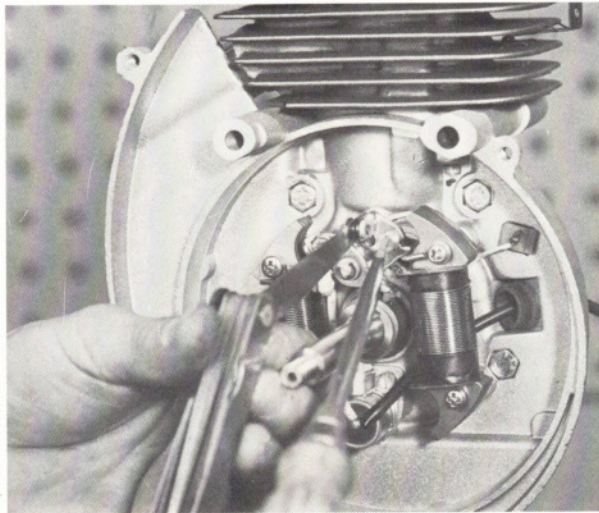

Unterbrecher auf 0,4 einstellen. (Nocken auf höchsten Punkt stellen!) Rotor montieren.
Lüftergehäusedeckel festschrauben.

III. Ausbau - Hinterrad

30)

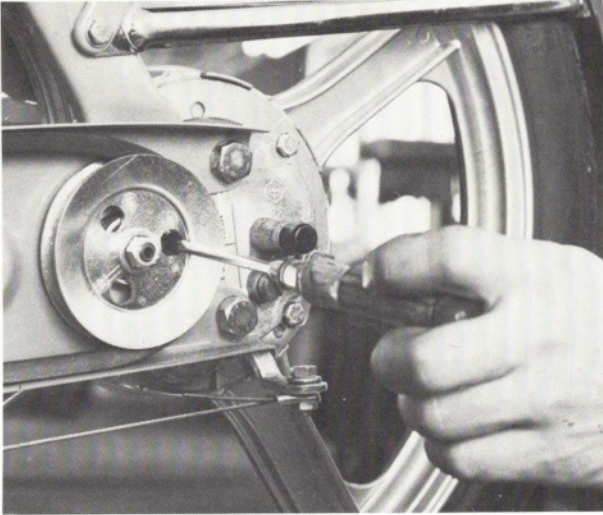

Mit Schraubenzieher Riemenscheibe sperren (Vertiefung im Getriebegehäuse). Mutter lösen (SW 17).

31)

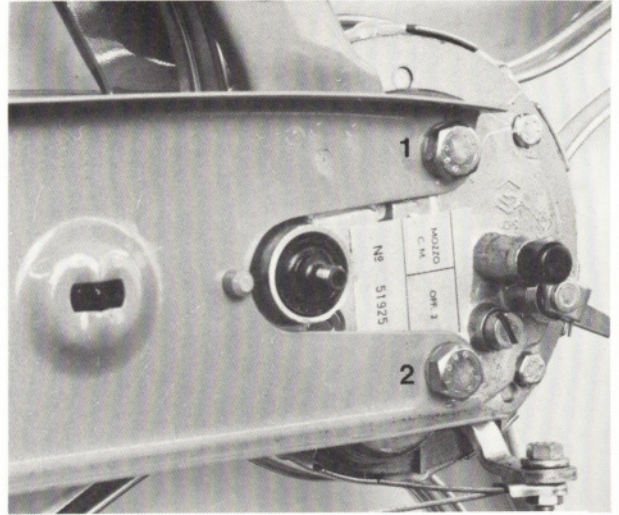

Schraube 1 u. 2 lösen. (SW 17)

32)

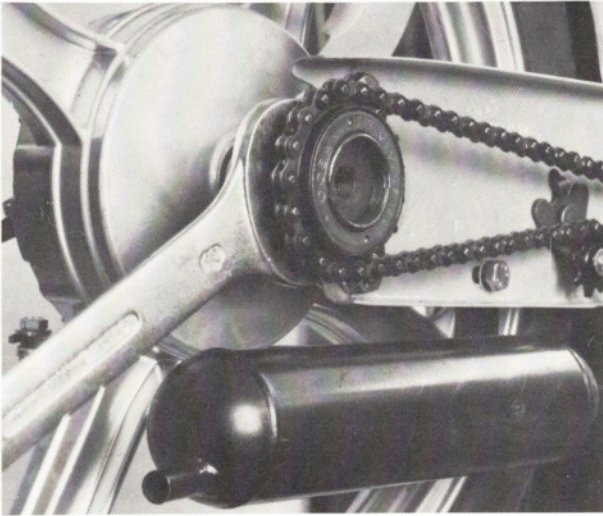

Kettenritzel abschrauben. (SW 36)
(Durch Drehen des Hinterrades)

33)

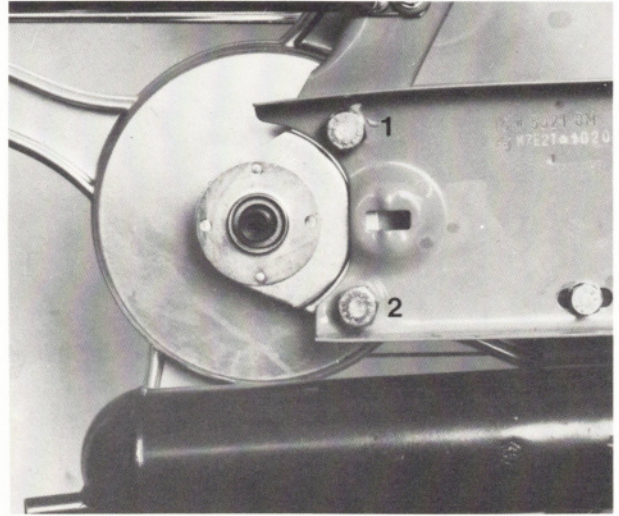

Schraube 1 u. 2 lösen. (SW 17)

34)

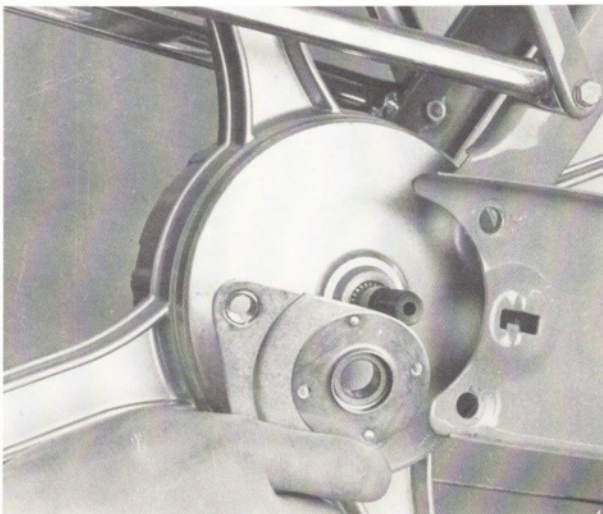

Lagerbock abnehmen.

35)

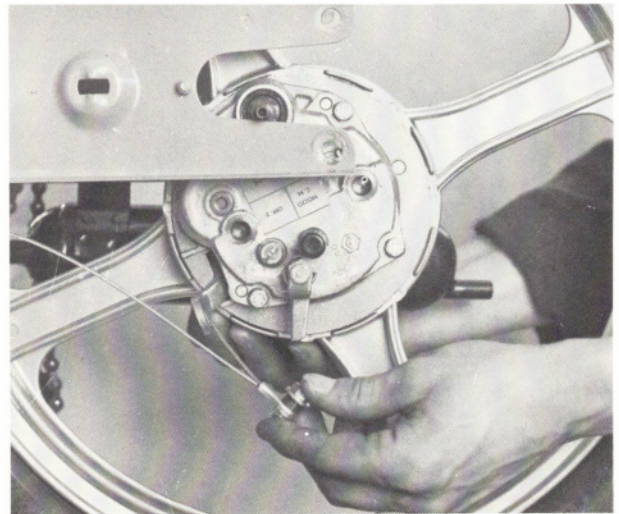

Bremszug aushängen, Hinterrad nach unten herausnehmen.

IV. Ausbau - Getriebe

36)



Getriebe aus dem Hinterrad herausnehmen.

37)

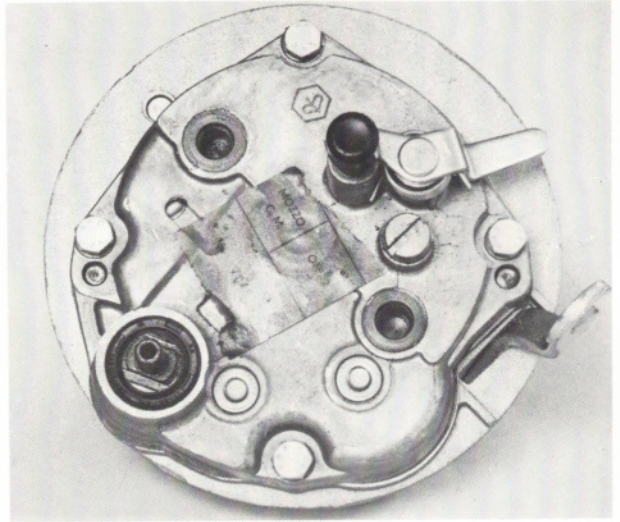

Getriebedeckel abschrauben. (Schrauben 1-4) (SW 10)

38)

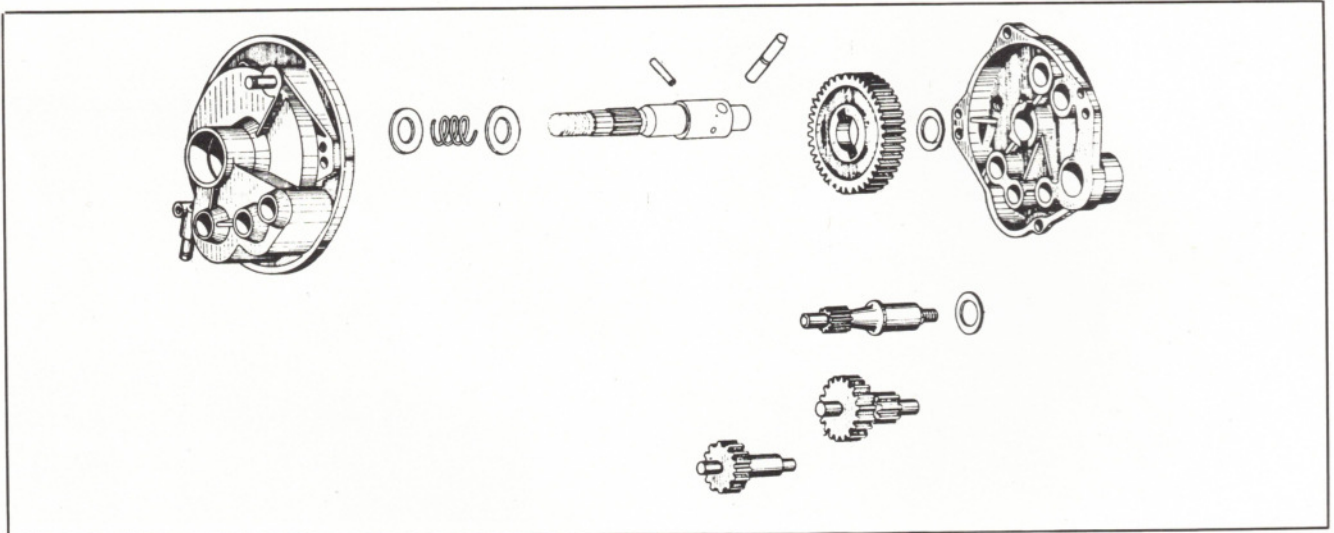

Die unterschiedliche Ausrüstung der Getriebe ist der derzeitig gültigen Getriebetabelle zu entnehmen.

39)

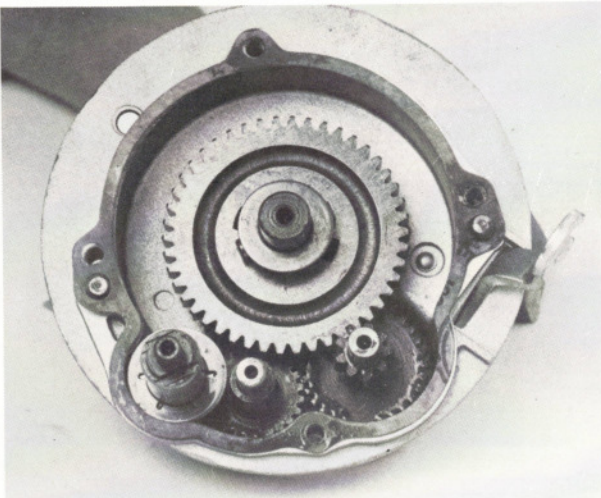

Getriebe in geöffnetem Zustand. (Öl abgelassen)

40)

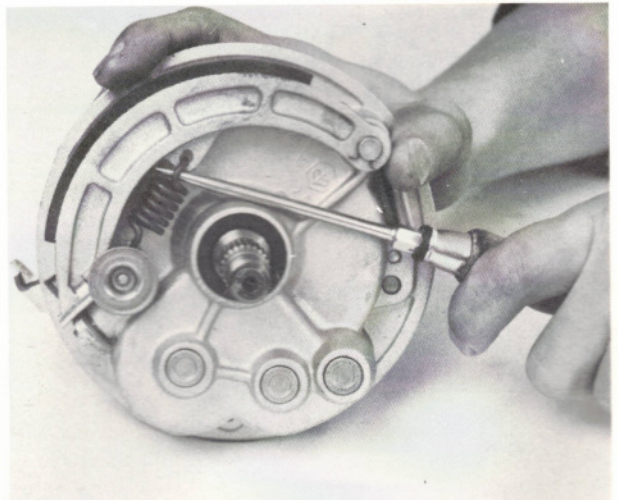

Feder aushängen, (Schraubenzieher mit Kerbe verwenden)
Bremsbacken auswechseln.

Zusammenbau und Einbau des Getriebes in umgekehrter Reihenfolge.

Achtung: Nach dem Einbau das Getriebe mit 60ccm Öl (SAE 80) befüllen! (Siehe Abb. 48)

V. Schlauchwechsel

41)

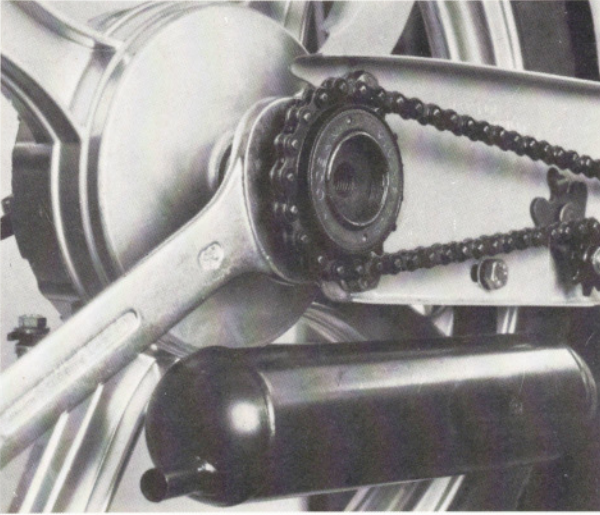

Kettenritzel abschrauben. (SW 36)
(Durch Drehen des Hinterrades)

42)

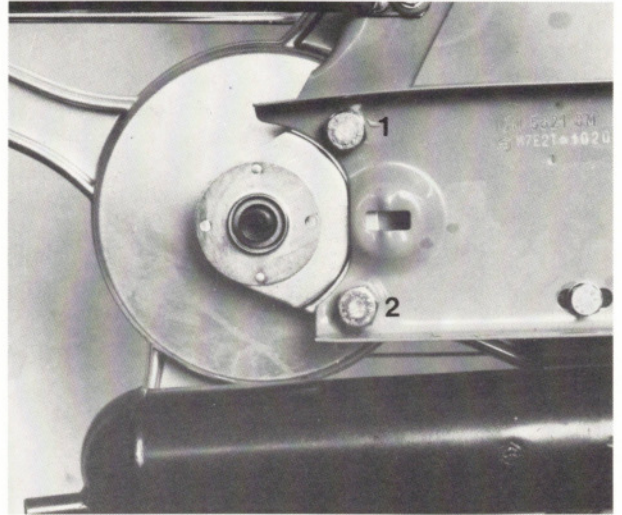

Schraube 1 u. 2 lösen. (SW 17)

43)

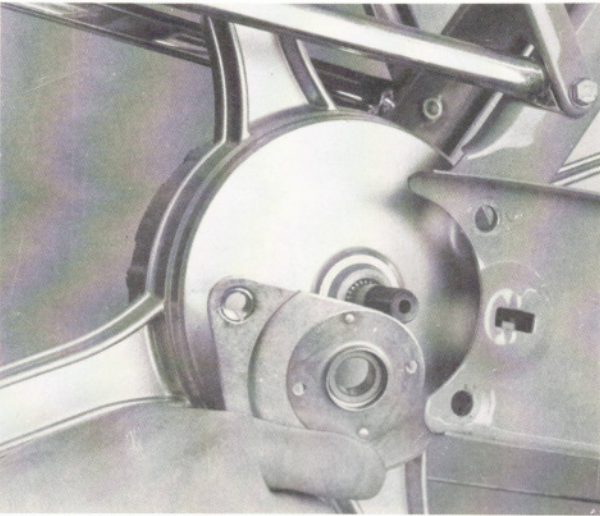

Lagerbock abnehmen.

44)

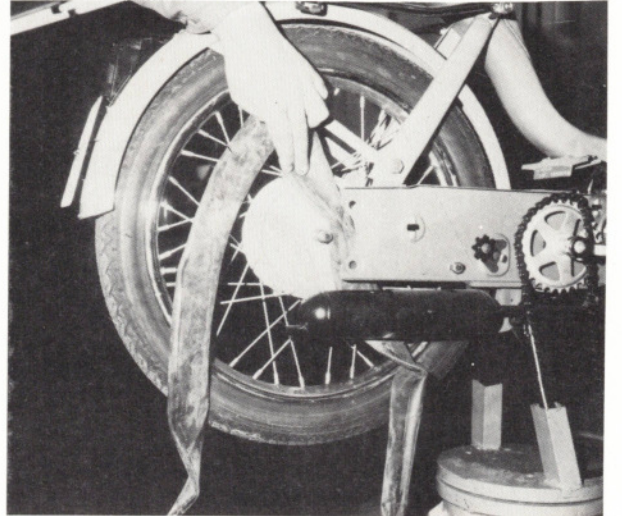

Schlauch zum Auswechseln bzw. Flickern durch die
entstandene Öffnung ausfädeln.
Das Hinterrad bleibt fest eingebaut.

VI. Unterbrecher einstellen u. auswechseln

45)

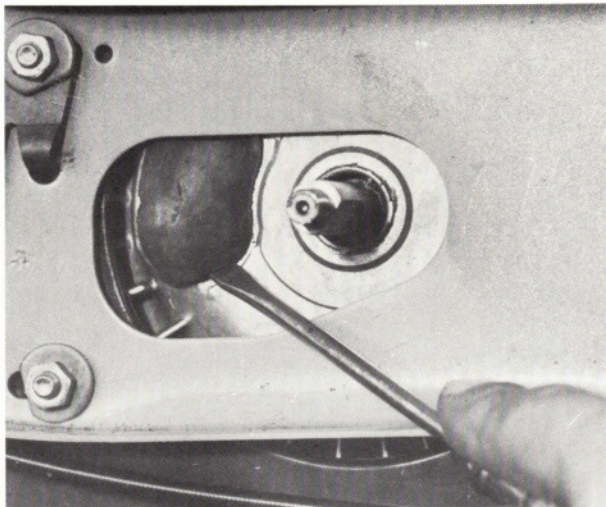

Gummikappe abnehmen.

46)

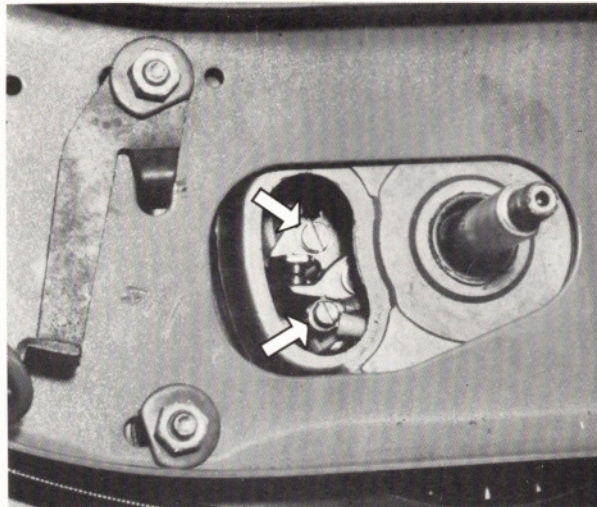

Unterbrecher abschrauben (s. Pfeil) und auswechseln.

47)

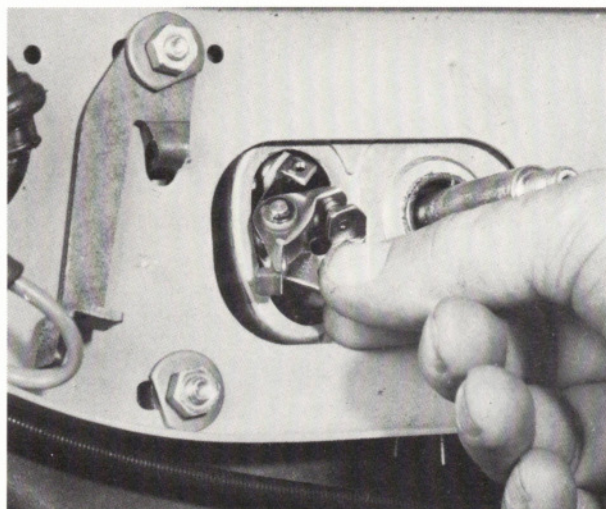

Unterbrecher einbauen und einstellen auf 0,4 mm.

48)

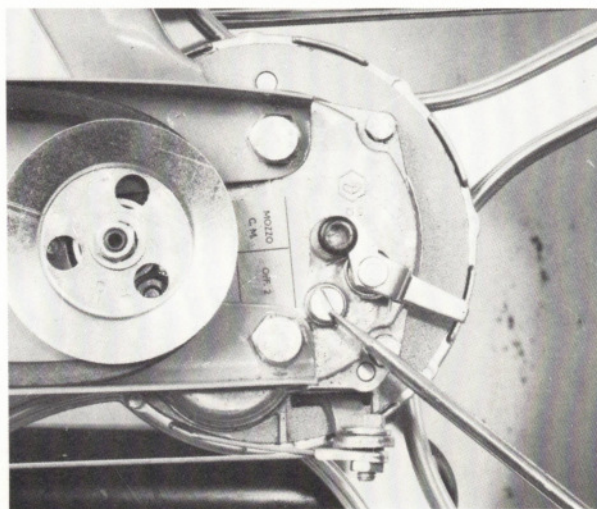

Getriebeöl einfüllen. (60 ccm Getriebeöl SAE 80)
Bei waagrecht stehendem Fahrzeug muß Öl an der Öleinfüllöffnung sichtbar sein.

ACHTUNG :

Die Einstellung des Unterbrechers kann auch bei eingebautem Motor erfolgen. Hierzu muß lediglich der Kupplungskorb abgenommen werden. (s. Bild 4)

Bei den Modellen ab Baujahr 1979 kann auf diese Weise auch der komplette **Unterbrecher ohne Motorausbau** ausgewechselt werden.

VII. Fahrzeuge mit stufenloser Schaltautomatik

51)

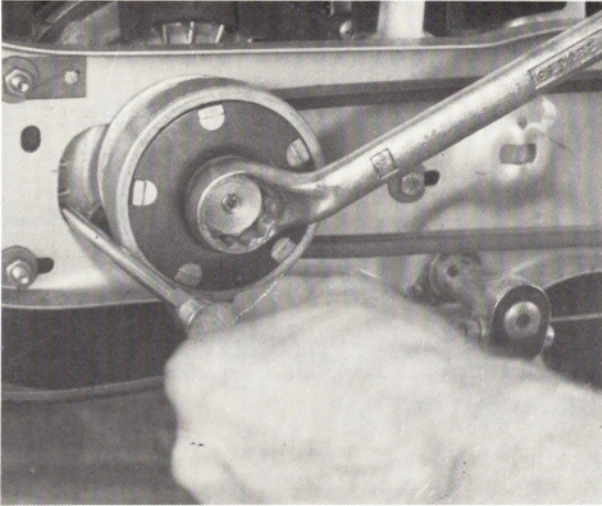

Abnehmen des Wandlers

52)

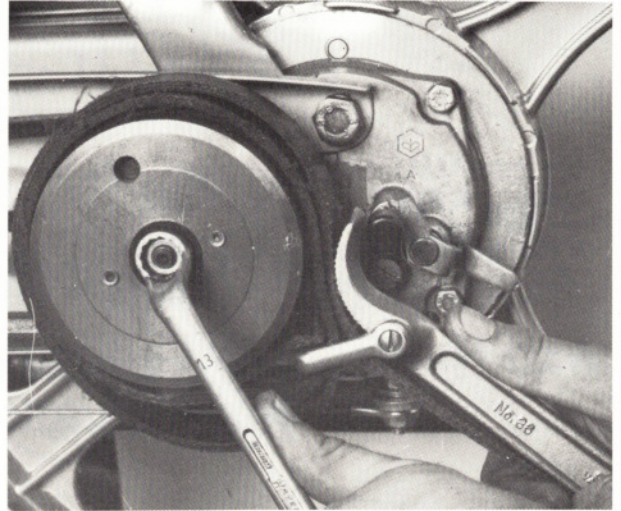

Abnehmen des Kupplungskorbes mit Druckausgleichsfeder.

Spezialwerkzeuge

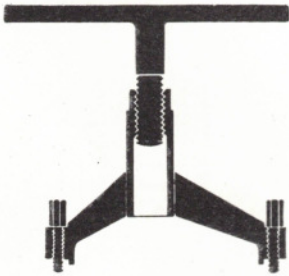

T 0035483 Gerät zum Trennen der Gehäusehälften

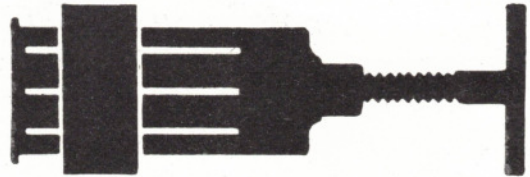

T 0035486 Abzieher für Kurbelwellenlager



T 0035485 Abzieher für Schwungradmagnetzündler



T 157/3 Dorn zum Vernieten der Kippständerbolzen

Prinzip-Darstellung Antriebsschema

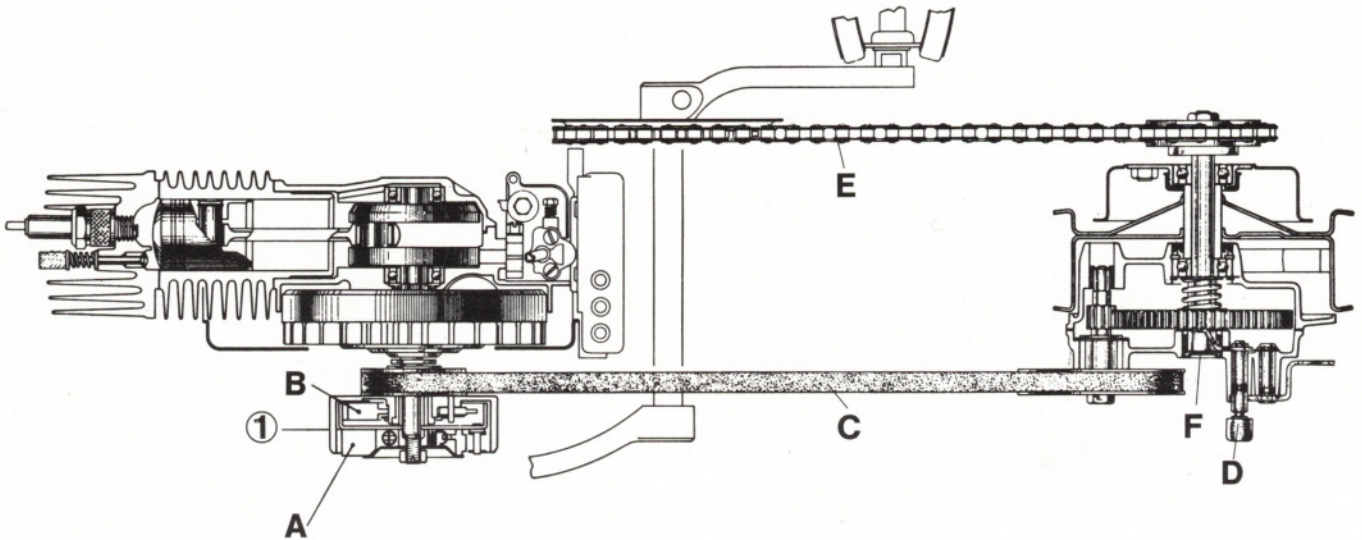

EINGANGSAUTOMATIK

- | | |
|----------------------|--|
| ① Kupplungsautomatik | D) Knopf für Fahrradbetrieb |
| A) Fahrkupplung | E) Kette für Fahrradbetrieb |
| B) Startkupplung | F) Hinterradnabe mit Untersetzungsgetriebe |
| C) Keilriemen | |

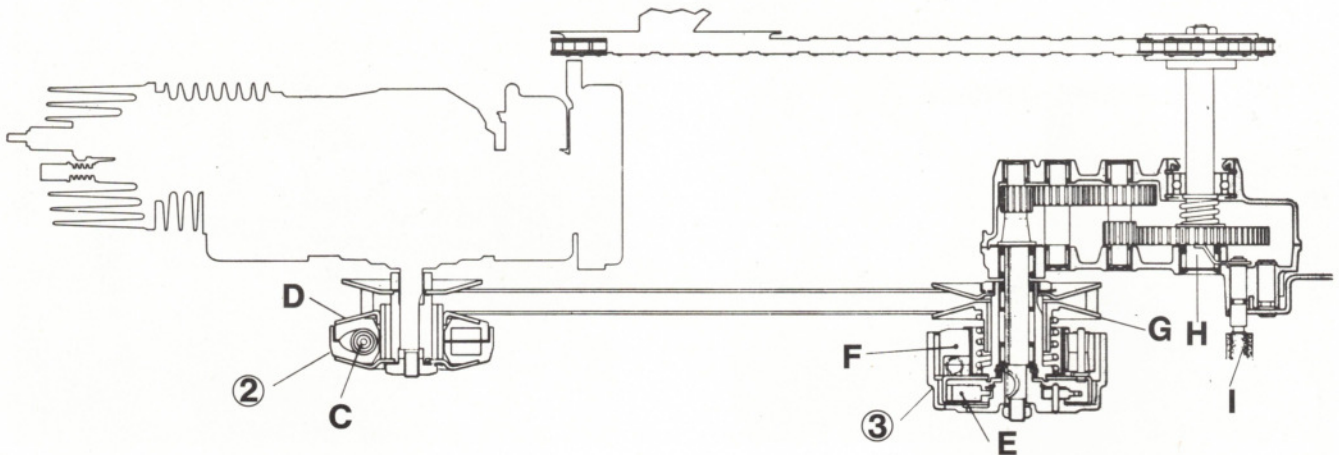

STUFENLOSE SCHALTAUTOMATIK

- | | |
|---|--|
| ② Getriebeautomatik | ③ Kupplungsautomatik |
| C) Fliehkraftrollen der Getriebeautomatik | E) Startkupplung |
| D) Regelscheibe | F) Fahrkupplung |
| | G) Regelscheibe |
| | H) Hinterradnabe mit Untersetzungsgetriebe |
| | I) Knopf für Fahrradbetrieb |

Der jeweils gültige Schaltplan ist der Bedienungsanleitung des Fahrzeuges zu entnehmen.



vespa

Vespa GmbH, Postfach 102567
8900 Augsburg 1, Tel. 0821/345077